

Honeywell

COMBISAFE®

8100 SkyReach Anker

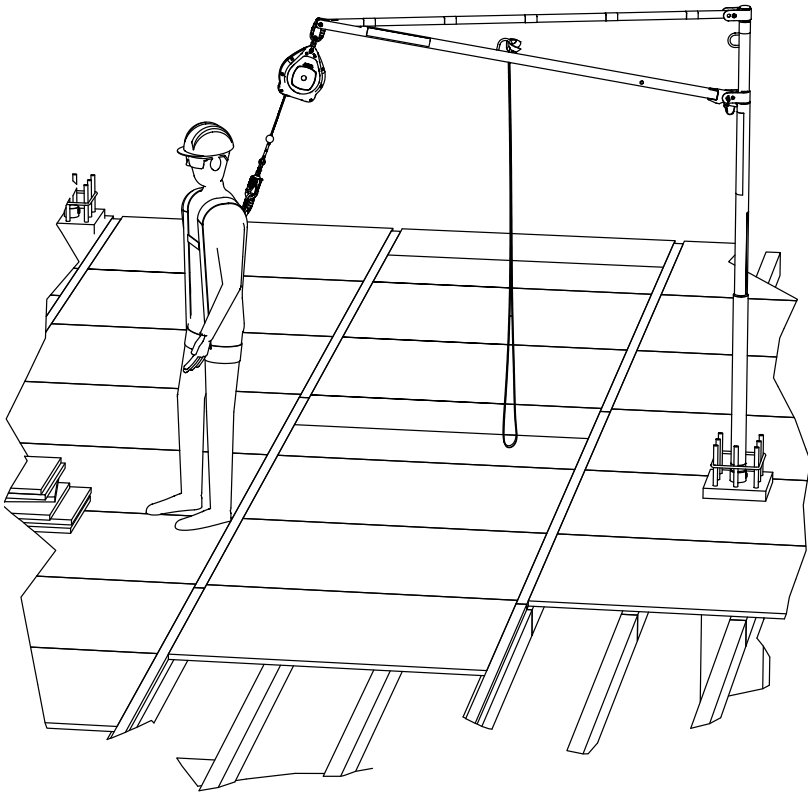

BEDIENUNGSANLEITUNG

CE 0158 - EN 795:2012-B

INHALT

Allgemein.....	3
Kurzanleitung.....	4
Sicherheitsanweisungen.....	5
Technische Daten.....	9
SkyReach Anker.....	9
Persönliche Schutzausrüstung (PSA).....	12
Befestigungen.....	14
Optionale Artikel.....	18
Anbringung Befestigung.....	20
Installation Einbetonierhülse.....	20
Anbringen der Stahlflanschzwinge.....	24
Montage.....	29
Installation per Hand.....	29
Installation mit einem Kran.....	32
Abbau.....	36
Arbeitsvorgang.....	37
Ändern der Verankerung.....	42
Wartung.....	43
Sicherheitsprüfung vor dem ersten Einsatz.....	43
Reinigung.....	45
Lagerung.....	45
Recycling.....	45

Allgemeines

Der SkyReach Anker ist ein Produkt, das entwickelt wurde, um vor allem bei horizontalen Schalungsarbeiten Abstürze zu verhindern. Zusammen mit speziellen Befestigungen und zertifizierter persönlicher Schutzausrüstung (PSA) entsteht eine Auffangsicherung, die zu einem sicheren Arbeitsplatz beiträgt.

Der SkyReach Anker kann auch zusammen mit dem COMBISAFE Verladensystem MkII, das das sichere Be- und Entladen von Pritschenwagen ermöglicht, verwendet werden.

Der SkyReach Anker ist 3,1 Meter hoch und der Auslegerarm 2 Meter lang. Damit deckt das System einen Arbeitsradius von bis zu 8,5 Metern ab und ermöglicht den Zugang zu einer Fläche von nahezu 230 m², wenn es zusammen mit dem 6,2 m langen ausziehbaren Höhensicherungsgerät Falcon verwendet wird. Aufgrund des leichtgewichtigen Designs des SkyReach Ankers ist für das Versetzen und die Installation nur eine einzige Person erforderlich. Alternativ kann er auch per Kran versetzt werden.

Der SkyReach Anker ist in Übereinstimmung mit EN 795:2012 Type B geprüft und ist von der DEKRA Testing and Certification GmbH, Dinnendahlstraße 9, 44809 Bochum, Deutschland, mit der ID-Nummer 0158 zertifiziert.

Lesen Sie diese Bedienungsanleitung sorgfältig durch, bevor Sie das Produkt verwenden. Bei Fragen oder Unklarheiten wenden Sie sich bitte an Combisafe.

Kurzanleitung

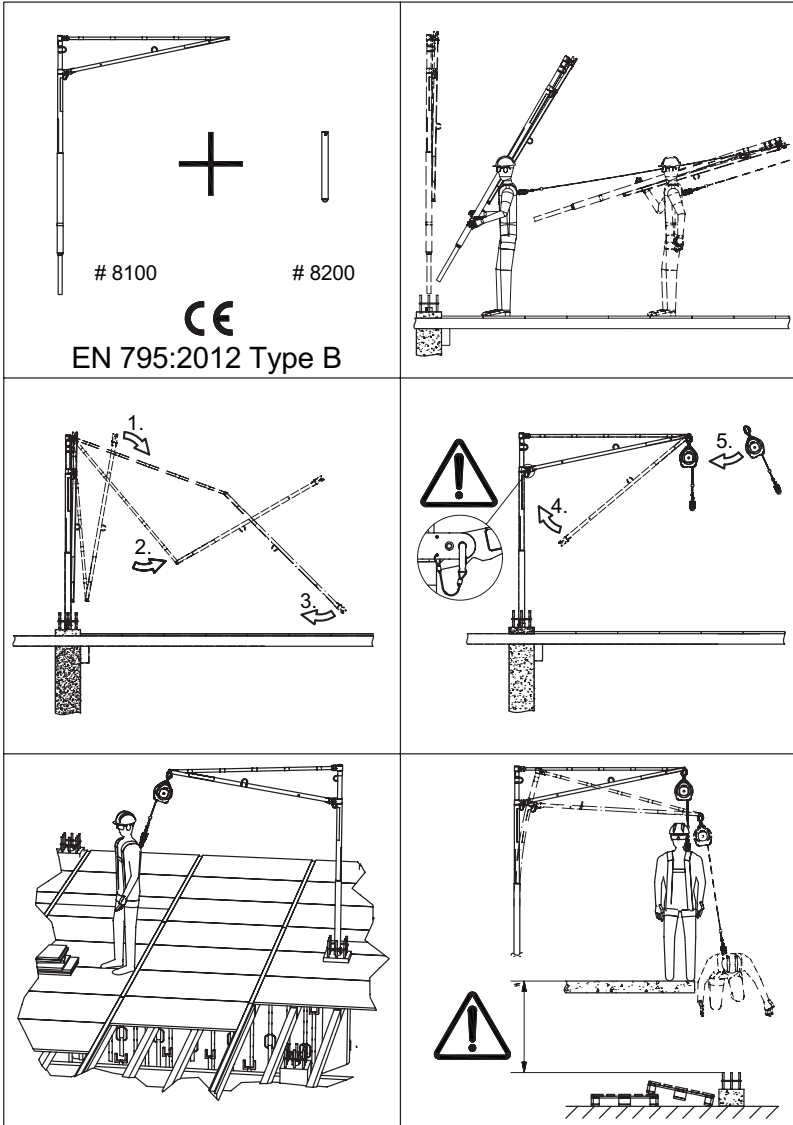

Sicherheitsanweisungen

Der SkyReach Anker ist nur für den in dieser Bedienungsanleitung genannten Zweck bestimmt. Eine anderweitige Verwendung wird nicht empfohlen. Der SkyReach Anker ist eine persönliche Anschlagereinrichtung zur Absturzsicherung, die zum Schutz von Arbeitern bei Arbeiten in großer Höhe verwendet wird. Bei unsachgemäßer Verwendung besteht sowohl für den Nutzer als auch für Personen in seiner Nähe ein potenzielles Unfallrisiko. Bitte lesen Sie diese Anleitung vor dem Gebrauch sorgfältig durch.

- Das Produkt darf nicht als Behelfskran oder Hebevorrichtung verwendet werden.
- Mit Ausnahme der mit dem System mitgelieferten Teile dürfen keine anderen Teile benutzt werden, da dies die Leistung des Produktes beeinträchtigen kann.
- Beim Transport des Produktes zwischen Einsatzorten sollte besonders sorgsam vorgegangen werden. Wird ein Schaden an einem Teil festgestellt, muss es vor dem weiteren Gebrauch von einem Fachmann geprüft und bei Bedarf ausgetauscht werden.
- Beim Aufbau des Produktes ist mit Sorgfalt vorzugehen. Wird ein Teil beschädigt oder daran ein Schaden festgestellt, ist es vor dem weiteren Gebrauch von einem Fachmann zu prüfen und bei Bedarf auszutauschen.
- Am Standort, an dem der SkyReach Anker eingesetzt wird, ist für den Fall eines Absturzes ein Rettungsplan bereitzuhalten.
- Das Gerät darf jeweils nur von einer Person genutzt werden. Unter keinen Umständen dürfen mehrere Personen mit dem Gerät verbunden sein.
- Wenn ein Kran als Hebevorrichtung verwendet wird, achten Sie auf die Bewegungen des Krans und halten Sie einen sicheren Abstand zu umstehenden Arbeitern.
- Der SkyReach Anker ist zur Verwendung mit einer Nullpunkt-Auffangicherung bestimmt. Stellen Sie sicher, dass sich die Verankerung stets über dem Kopf des Nutzers befindet und das selbstauffrollende Rettungsseil zwischen der Verankerung und dem Nutzer gespannt ist.
- Die maximale vertikale Verformung der Verankerung während des Betriebs beträgt 0,7 m.
- Falls der SkyReach Anker außerhalb des ursprünglichen Bestimmungslandes weiterverkauft wird, hat der Weiterverkäufer die Bedienungsanleitung in der Sprache des Landes bereitzustellen, in dem das System verwendet werden soll.
- Sind nicht von Combisafe hergestellte Komponenten enthalten, verweisen Sie bitte auf die jeweilige Bedienungsanleitung / Gebrauchsanweisung.

- Wenn Sie ein ausziehbares Höhensicherungsgerät verwenden, gilt die Zertifizierung dieses Produktes nur, wenn das vorgeschriebene Gerät verwendet wird, da es geprüft und in Kombination mit dem SkyReach Anker zugelassen wurde.
- PSA, die zusammen mit dem SkyReach Anker verwendet wird, muss CE-zertifiziert und im jeweiligen Einsatzland zugelassen sein.
- Bei Schwangerschaft, einer Herz-Kreislauf-Erkrankung, unter Alkohol- oder Drogeneinfluss oder bei anderen Gesundheitsproblemen, die die geistige oder physische Leistungsfähigkeit beeinträchtigen können, ist die Verwendung der in dieser Bedienungsanleitung genannten Produkte verboten.

Überprüfen Sie Produkte und Geräte immer vor ihrem Gebrauch

Überprüfen Sie vor der Montage alle Komponenten des SkyReach Ankers. Benutzen Sie niemals beschädigte oder rostige Teile, da dies die Sicherheit einschränken kann. Vor dem Gebrauch ist die Checkliste im Kapitel *Wartung* zu prüfen.

Kombinieren Sie keine Fremdprodukte

Es wird nicht empfohlen, andere Produkte als die von Combisafe gelieferten zu montieren, zu kombinieren oder miteinander zu verbinden. Die Produkthaftung von Combisafe beschränkt sich auf korrekt montierte Combisafe-Produkte.

Verwenden Sie stets persönliche Schutzausrüstung

Bei Montage oder Demontage muss bei Absturzrisiko persönliche Schutzausrüstung (PSA) getragen werden. Siehe Abbildung 1. Dies gilt z. B. auch für Arbeiten, die von einer mobilen Hubarbeitsplattform aus durchgeführt werden.



Abbildung 1. Persönliche Schutzausrüstung (PSA)

Absturzfreiraum

Es ist wichtig, dass ausreichend Abstand zum nächsten sich darunter befindenden Gegenstand vorhanden ist. Siehe Abbildung 2 unten.

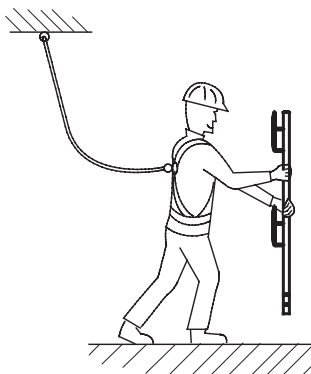

Abbildung 2. Erklärung Absturzfreiraum

- A: 0,7 [m] Vertikale Verformung der SkyReach Verankerung
 B: X Bremsabstand der PSA. Genauere Werte entnehmen Sie bitte der Bedienungsanleitung des Herstellers.
 C: 1 [m] Sicherheitsabstand.
 Insgesamt benötigter Absturzfreiraum = $A+B+C$

Regelmäßige Überprüfung / Überprüfung nach einem Absturz

Um die Funktion und Sicherheit des Systems zu gewährleisten, ist mindestens alle 12 Monate von einem Fachmann eine Sicherheitsüberprüfung des SkyReach Ankers, der Befestigungen und der PSA durchzuführen. Die Überprüfungen sind in einem Komponentenprotokoll zu dokumentieren. Im Falle eines Unfalls, z. B. eines Absturzes einer Person, dürfen die Bauteile nicht mehr verwendet werden und müssen von einem Fachmann gemäß den Sicherheitsüberprüfungsanweisungen des Herstellers geprüft werden. Weitere Informationen zu den Überprüfungen und der zugehörigen Dokumentation erhalten Sie von Combisafe.

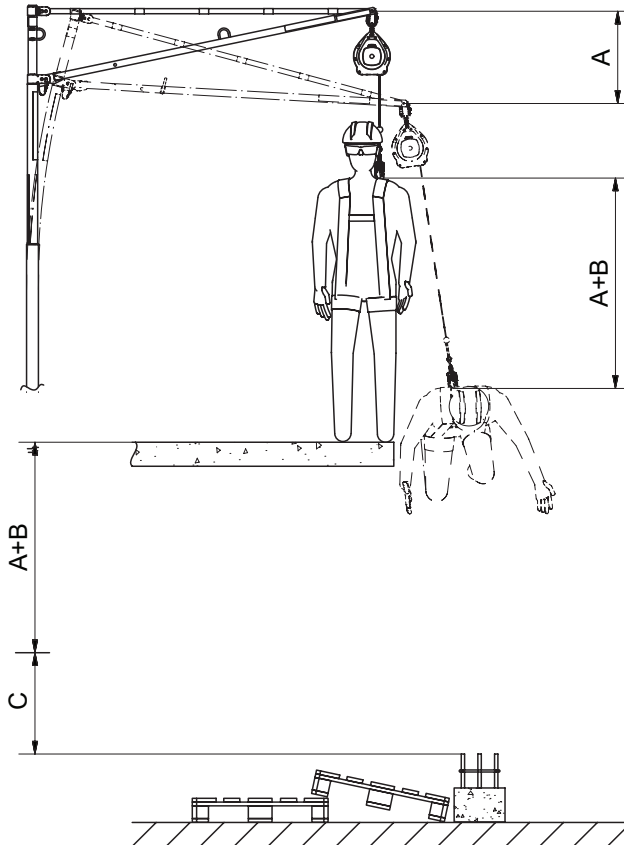
—ANMERKUNG—

Bei einem Sturz verformt sich der SkyReach Anker, um Energie zu absorbieren und die entstehenden Kräfte zu reduzieren. Die maximale vertikale Verformung der Verankerung während des Tests beträgt 0,7 m.

Rettung

Falls eine abgestürzte Person gerettet werden muss, kann der SkyReach Anker durch Nutzung der Produkte SafEscape Elite (Art. Nr. CM1028770) und Verankerungsschleufe (Art. Nr. CM1002918) helfen. Die Person kann gerettet werden, indem die Schleufe um den unteren Bereich des Masts des SkyReach Ankers geschlungen wird. SafEscape darf nicht mit der Verankerung des SkyReach Ankers verbunden werden. Denken Sie daran, dass eine Rettungsaktion nur von einer Person durchgeführt werden kann, die im Umgang mit SafEscape geschult ist. Daher kann in dieser Bedienungsanleitung keine Rettungsmethode beschrieben werden. Der Vorgang ist vom Sicherheitsmanager vor Ort zu planen und anhand einer separaten Risikoanalyse zu bewerten.

Allgemeine Hinweise

- Planen Sie im Sinne aller Beteiligten frühzeitig die Vermeidung eines Unfalls.
- Verwenden Sie ausschließlich sicherheitstechnisch geprüfte Produkte.
- Schränken Sie den Zugang unterhalb des Systems und um das System und den Arbeitsbereich herum ein, um eine Verletzung anderer durch einen eventuellen Absturz zu vermeiden.
- Benutzen Sie Werkzeuge, welche für die Art der auszuführenden Arbeit zulässig sind.
- Halten Sie den Installationsbereich sauber.
- Ein sicherer Arbeitsplatz ist ein angenehmer Arbeitsplatz.
- Viele Absturzunfälle geschehen aus einer geringen Höhe.

Technische Daten

SkyReach Anker

Der SkyReach Anker ist ein leichtgewichtiges Produkt, das für den Transport oder die Lagerung einfach zusammengeklappt werden kann und darüber hinaus platzsparend ist. Siehe Abbildung 3. Zur Sicherung beider Positionen (aufgebaut und zusammengeklappt) wird der angebrachte Sicherungsbolzen verwendet. Aufgrund des leichten Gewichts ist für die Installation des SkyReach Ankers nur eine Person erforderlich.

Zum SkyReach Anker sind zwei Stück der 2 m Kranschlaufe (100605) erhältlich, dank der das Produkt mit einem Kran angehoben werden kann. Zu diesem Zweck verfügt der SkyReach über zwei Hebeösen.

Material:	feuerverzinkter/lackierter Stahl
Gewicht:	25 kg
Höhe:	3,1 m
Breite (aufgebaut):	2,0 m
Breite (verpackt):	0,2 m



Abbildung 3. SkyReach Anker aufgebaut und zusammengeklappt

Etiketten und Kennzeichnungen des SkyReach Ankers

Die nachfolgende Abbildung 4 zeigt alle Etiketten und Kennzeichnungen des SkyReach Ankers.

Die folgenden Abbildungen (Abbildung 5, Abbildung 6 und Abbildung 7) zeigen diese wichtigen Elemente.

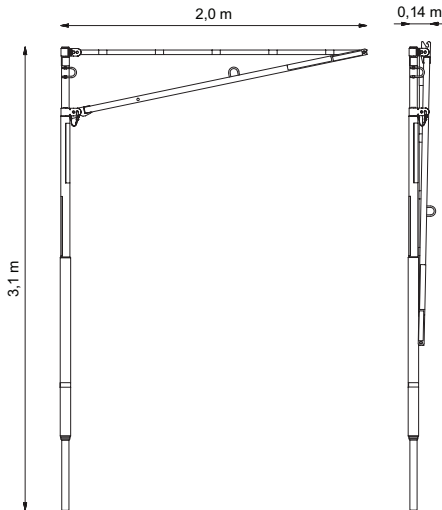

Abbildung 4. *Etiketten und Kennzeichnungen auf dem SkyReach Anker*

1. Kennzeichnungsschild
2. Reflektorstreifen
3. Antirutsch-Griffband
4. Etikett zur Einsatzkennzeichnung
5. 5 x Reflektorstreifen
6. Combisafe-Etikett
7. Antirutsch-Griffband
8. Produktinformationsetikett



Abbildung 5. Nahaufnahme des Kennzeichnungsschildes mit Seriennummer.

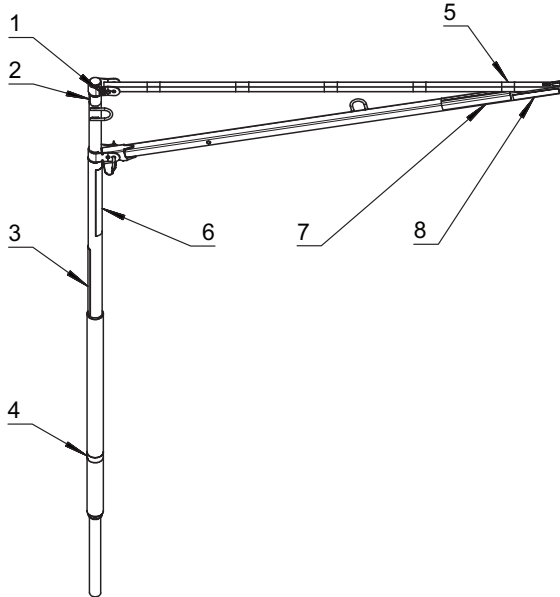

Abbildung 6. Detailansicht des Produktinformationsetiketts

1. Hersteller.
2. Produktname.
3. Piktogramm: Vor Gebrauch Bedienungsanleitung lesen.
4. ID-Nummer der verantwortlichen Stelle; DEKRA Testing and Certification GmbH, verantwortlich für die CE-Produktionsqualitätskontrolle. Erfüllt die Anforderungen der Norm EN 795:2012.
5. Piktogramme, EuroAsian Konformitätskennzeichen, konform mit TP TC 019/2011.
6. Funktionsbeschreibung.
7. Produktkombination mit anderen Befestigungen.
8. Piktogramm mit Herstellungsdatum im Format MM/JJJJ.

Abbildung 7. Nahaufnahme des Etiketts zur Einsatzkennzeichnung, die die zulässigen Toleranzen beim Einsetzen des SkyReach in seine Befestigung zeigt.

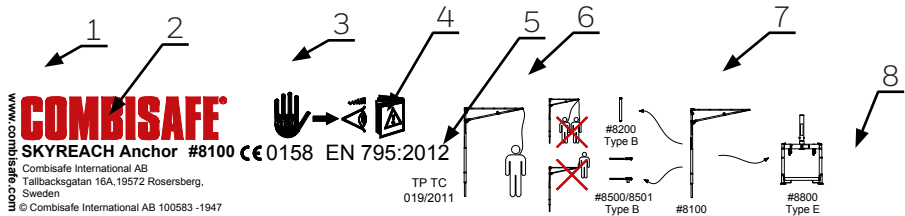
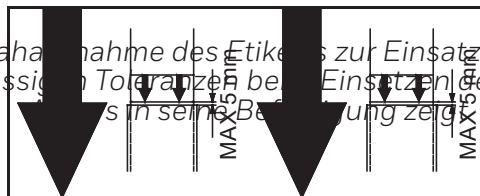

Ausrüstung für Personenabsturzsicherung

Um ein vollständiges System zum Schutz des Arbeiters in der Höhe zu erhalten, ist der SkyReach Anker um eine persönliche Schutzausrüstung (PSA) zu ergänzen. Abbildung 8 zeigt ein Beispiel, wie der SkyReach Anker mit der empfohlenen PSA ausgerüstet wird. Die verwendete PSA muss zertifiziert und im jeweiligen Einsatzland zugelassen sein.

Die folgende PSA ist für die Verwendung zusammen mit dem SkyReach Anker zugelassen:

SRL

Gemäß EN 360 zertifizierte Höhensicherungsgeräte.

Nur Miller Falcon (6,2 m), Miller Falcon (10 m) oder Miller Falcon Edge (6,2 m), Miller Falcon Edge (9 m) sind in Kombination mit dem SkyReach Anker geprüft und zugelassen worden und somit das einzige SRL (selbstaufrollende Rettungsseil), mit dem das System die CE-Zertifizierung erhält. **Die Verwendung von anderen SRL macht die CE-Zertifizierung ungültig.**

Sicherheitsgurt

Ganzkörper-Sicherheitsgurt, gemäß EN 361 zertifiziert

Lanyard

Nicht stoßdämpfende Lanyards, gemäß EN 354 zertifiziert

Kann separat oder in Kombination mit einem gemäß EN 355 zertifizierten Lanyard oder bei einer maximalen Länge von 0,6 m in Kombination mit dem Höhensicherungsgerät Falcon verwendet werden.

Lanyard

Stoßdämpfende Lanyards, gemäß EN 355 zertifiziert

Können separat oder in Kombination mit einem gemäß EN 354 zertifizierten Lanyard verwendet werden. Darf **NICHT** mit dem Höhensicherungsgerät Falcon kombiniert werden.



Abbildung 8. Die Abbildung zeigt einen SkyReach Anker mit vollständiger PSA

Artikel	Art. Nr.	Bezeichnung	Gewicht
1	8100	SkyReach Anker	25 kg
2	-	Ganzkörper-Sicherheitsgurt, gemäß EN 361 zertifiziert	-
3	CM1002889	Auffangösenverlängerung Miller, 0,3 m	0,2 kg
4	CM1011729	Höhensicherungsvorrichtung Falcon, 6,2 m	4 kg

Befestigungen

Der SkyReach Anker wurde zur Verwendung zusammen mit den folgenden Befestigungen geprüft und zugelassen. Denken Sie bitte daran, dass die CE-Zertifizierung des SkyReach Ankers nur gültig ist, wenn diese Befestigungen verwendet werden.

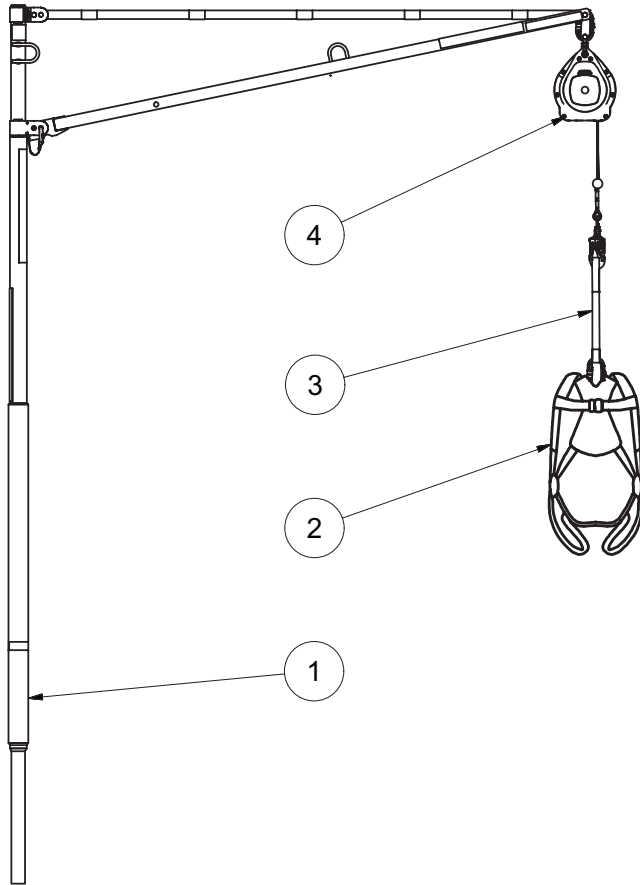
Einbetonierhülse (Art. 8200)

Die Einbetonierhülse ist eine Metallhülse, die direkt vor Ort in den Beton eingegossen wird und den SkyReach Anker aufnehmen kann. Siehe Abbildung 9.

Ein Kunststoffstopfen schließt die Öffnung und schützt vor Schmutz und Wasser. Der Stopfen ist zu entfernen, bevor der SkyReach Anker in die Hülse eingesetzt wird. Wie die Hülse in den Beton eingegossen wird, erfahren Sie im Kapitel Anbringung Befestigung.

Material:..... galvanisierter Stahl/ölbehandelte Innenfläche
 Gewicht:..... 2,3 kg
 Höhe:..... 0,8 m
 Durchmesser:..... 76 mm



Abbildung 9. Einbetonierhülse mit Kunststoffstopfen

1. Kunststoffstopfen

Stahlflanschzwingensatz MkII - NEU (Art. 8501)

Stahlflanschzwingensatz MkII 8501 ist ein neuer Ersatz für die alte Zwinge 8500. Die Zwinge wird auf Stützen mit Flanschbreiten zwischen 12 und 45 cm gesetzt. Siehe Abbildung 11. Für die Verwendung des SkyReach Ankers werden zwei Stahlflanschzwingen MkII und eine Stahlflanschzwingenaufnahme benötigt. Die Artikelnummer dieses Satzes lautet 8501. Nach der Installation kann der SkyReach Anker in die Zwingen gesetzt werden und sich frei drehen. Wie die Zwingen anzubringen sind, erfahren Sie im Kapitel *Anbringung Befestigung*.

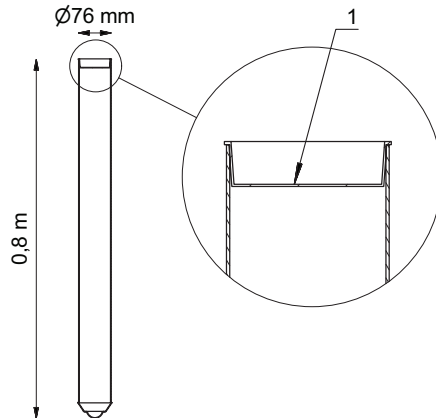
Material:.....feuerverzinkter Stahl
 Gesamtgewicht:.....20 kg
 Länge:.....0,9 m
 Geeignete Flanschbreiten:.....0,12 – 0,45 m



Abbildung 11. Stahlflanschzwingensatz MkII - NEU

Verladesystem MkII (Art. 8800)

Zum sicheren Be- und Entladen z. B. von LKW-Ladeflächen kann der SkyReach Anker zusammen mit dem COMBISAFE Verladesystem MkII verwendet werden. Siehe Abbildung 12. Diese Kombination ist gemäß EN 795:2012 Typ E zertifiziert.

Siehe *UI Verladesystem MkII*, erhältlich von Combisafe.

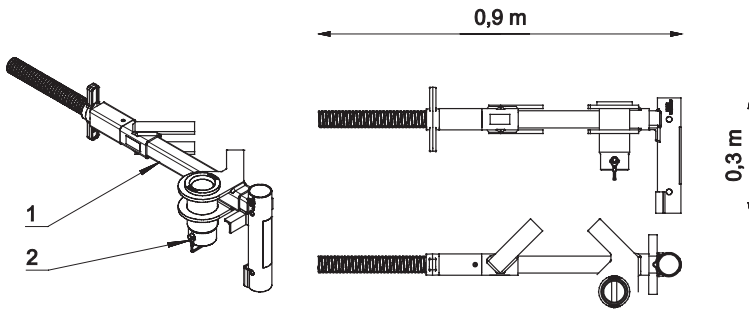
Material:.....	lackierter Stahl, lackierter/verzinkter Stahl
Gesamtgewicht:.....	275 kg
Höhe:.....	2,4/3,6 m
Breite:.....	1,4 m
Tiefe:.....	1,4 m



Abbildung 12. SkyReach Anker in einem COMBISAFE Verladesystem MkII Basis

Optionale Artikel

Die folgenden Artikel werden nicht standardmäßig zusammen mit dem SkyReach Anker geliefert, können bei Bedarf aber separat bestellt werden.

Ausrichthilfe (Art. 83416)

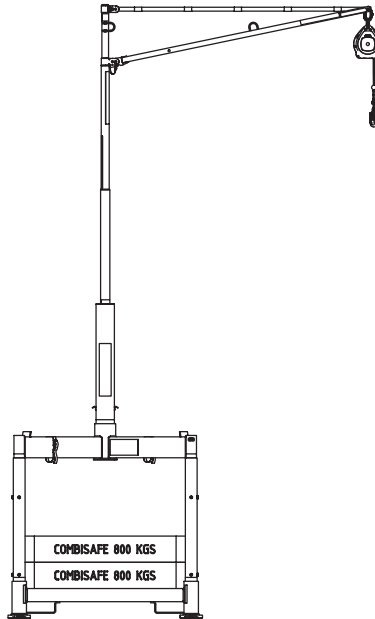
Die Ausrichthilfe ist ein Stahlrohr mit Waage an der Oberseite. Sie stellt sicher, dass die Einbetonierhülse lotrecht in den Beton eingegossen wird. Die Ausrichthilfe muss in der Einbetonierhülse abgesetzt werden, während der Beton noch feucht ist.

Material:.....verzinkter Stahl
 Gewicht:.....2,8 kg
 Höhe:.....1,0 m
 Durchmesser:.....72 mm



Abbildung 13. Ausrichthilfe Combisafe

1. Wasserwaage

SkyReach Teleskophaken (Art. 11530)

Der Teleskophaken wird verwendet, damit die benachbarten SkyReach Anker erreicht werden können, was beim Wechsel der Verankerung mit der Hand nicht möglich wäre. Er kann auch nützlich sein, um den SkyReach Anker in die Befestigung zu lenken, wenn der Anker per Kran gehoben wird. Der Schaft ist erweiterbar und die Länge variiert zwischen 1,2 und 2,7 m. Abbildung 14 zeigt ein Bild des Artikels.

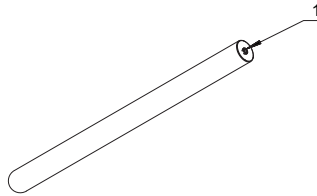
Material:.....Aluminium/feuerverzinkter Stahl
 Gewicht:.....1,0 kg
 Länge:.....1,2 – 2,7 m



Abbildung 14. SkyReach Teleskophaken

Latexring (Art. 100608)

Der Latexring ist eine Wetterschutzdichtung, die auf den Masten des SkyReach Ankers gesetzt wird. Siehe Abbildung 15. Damit soll verhindert werden, dass Wasser und Schmutz in die Einbetonierhülse eindringen, wenn sich der SkyReach Anker in der Hülse befindet. Dies verhindert auch, dass der SkyReach Anker in der Hülse steckenbleibt. Da er aus Latex ist, ist er flexibel und kann vom Boden des Mastes hoch bis zum breitesten Abschnitt des Mastes gezogen werden.

Stellen Sie sicher, dass der Latexring hoch genug ist, sodass das Etikett zur Einsatzkennzeichnung noch lesbar ist. Platzieren Sie den SkyReach Anker in der Einbetonierhülse, wie im Kapitel Montage beschrieben. Nach dem korrekten Einsetzen kann die Dichtung heruntergezogen werden, sodass die Öffnung der Hülse bedeckt ist.

Material:.....,Latex
 Gewicht:.....0,03 kg
 Höhe:.....125 mm



Abbildung 15. Latexring

Anbringung Befestigung

Installation Einbetonierhülse

1. Nachdem der Beton in die Stützform gegossen wurde, platzieren Sie eine Einbetonierhülse in der oberen Seite der Stütze, während der Beton noch feucht ist. Die Hülse muss 30-80 mm über die Oberseite der Stütze hinausragen. Siehe Abbildung 16. Die Hülse wird als Aufnahme für den SkyReach Anker verwendet.

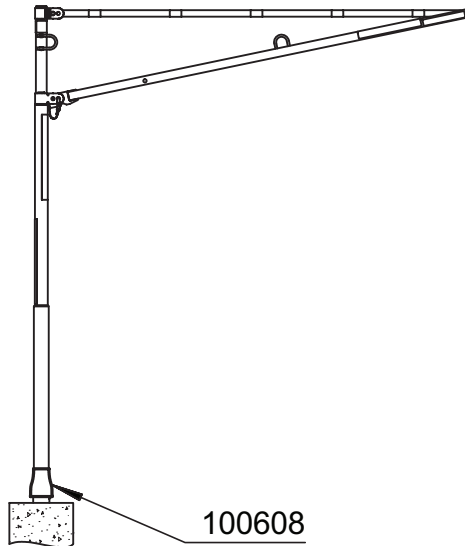

Abbildung 16. Platzieren der Einbetonierhülse in der Betonstütze

2. Entfernen Sie den Kunststoffstopfen von der Oberseite der Einbetonierhülse und verwenden Sie die Ausrichthilfe, um sicherzustellen, dass sich die Hülse in lotrechter Position befindet, siehe Abbildung 17. Es müssen die vorgeschriebenen Toleranzen eingehalten werden.

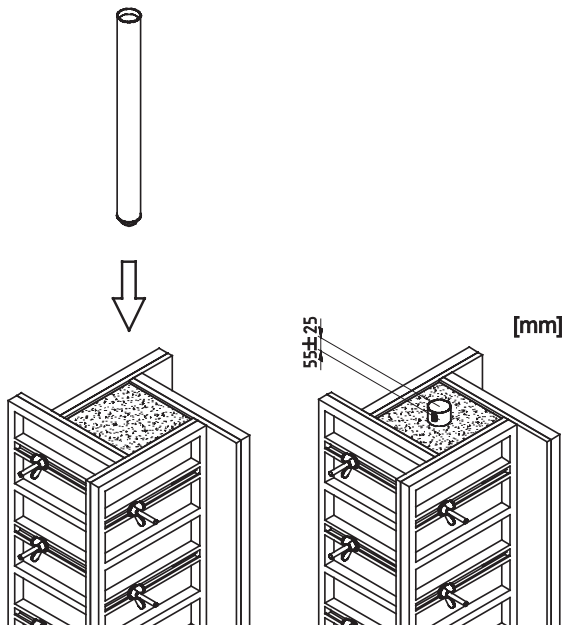

Abbildung 17. Ausrichten der Einbetonierhülse.

—ANMERKUNG—

Während der Beton fest wird, kann sich die Einbetonierhülse nach oben bewegen. Um dies zu verhindern, sollte das Rohr belastet sein oder kann alternativ mit Draht an Bewehrungsstäben befestigt sein, damit beim Überstehen die Toleranz eingehalten wird.

In Abbildung 18 werden der Querschnitt der Stütze und die korrekte Position der Einbetonierhülse gezeigt. Die korrekte Position der Hülse hängt von der folgenden Formel ab:

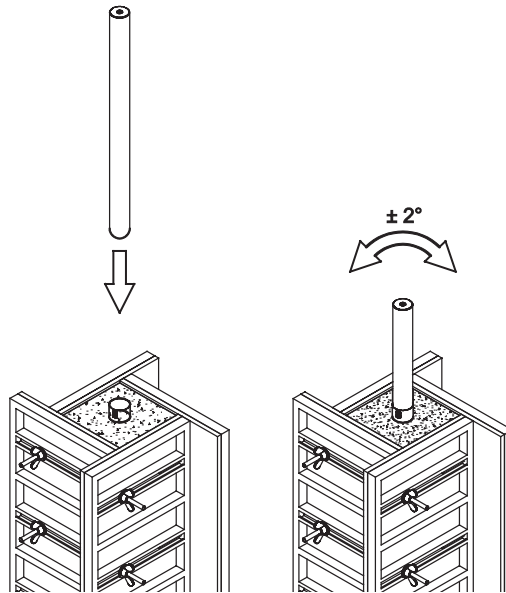
C_{\min} = Höchstwert von $(d_g + 5\text{mm}); (\varnothing_{\text{bar}}); (20\text{ mm})$, wobei:

C_{\min} : Mindestabstand zwischen der Außenfläche der Einbetonierhülse und dem nächsten Bewehrungsstab

d_g : maximale Größe des im Beton verwendeten Zuschlagstoffes

\varnothing_{bar} : maximaler Durchmesser der Bewehrungsstäbe in der Stütze

Beispiel: Wenn die maximale Größe des Zuschlagstoffes 16 mm ist, werden in einer Stütze ein vertikaler Stab mit einem \varnothing von 20 mm und ein horizontaler Stab mit einem \varnothing von 12 mm verwendet. Der Mindestabstand zum nächsten Stab muss dann 21 mm sein, der errechnete Wert lautet: $d_g = 16 + 5 = 21$ mm. Die zwei anderen Optionen, \varnothing_{bar} oder 20 mm, sind beide 20 mm. Daher kann der Mindestabstand nie geringer als 21 mm sein. Beispiel siehe Abbildung 18.



Abbildung 18. Korrekte Position der Einbetonierhülse in zwei verschiedenen Versionen.

1. Stützenbreite
2. Cmin
3. Einbetonierhülse
4. Grenzlinie für akzeptierte Position der Einbetonierhülse

3. Nach dem Ausrichten kann der Kunststoffstopfen wieder auf die Hülse gesetzt werden, damit kein Wasser oder Schmutz eintritt.

Der SkyReach Anker wurde gemäß EN 795:2012 Typ B in einer Einbetonierhülse in einer Stütze mit einem Querschnitt von 250 x 250 mm geprüft und zugelassen. Wenn Sie Stützen mit kleineren Maßen verwenden wollen, kontaktieren Sie bitte Combisafe.

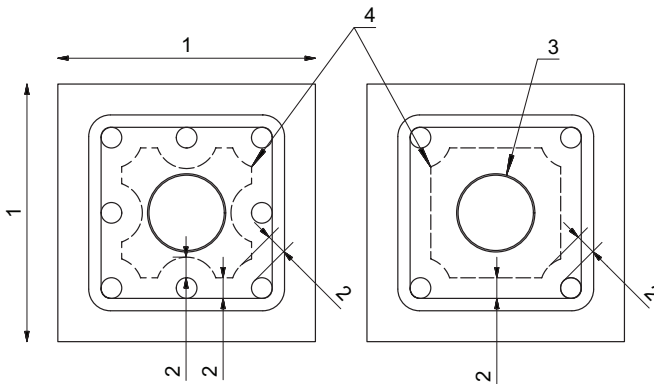
—ANMERKUNG—

Warten Sie nach dem Eingießen des Betons stets mindestens 24 Stunden, bevor Sie den SkyReach Anker installieren und nutzen. Ansonsten ist der Beton möglicherweise nicht fest genug, um der Belastung standzuhalten, die durch einen Absturz entsteht.

Belastung der Substanz

Die Substanz, auf der der SkyReach Anker aufgestellt wird, muss die entstehende Belastung tragen können. Die bei Nutzung entstehenden maximalen Kräfte werden in Abbildung 19 gezeigt.



Abbildung 19. Maximale Kräfte, denen die Struktur ausgesetzt ist

Anbringen der Stahlflanschzwinge

Das Anbringen der Stahlflanschzwinge wird in Abbildung 20 gezeigt.

1. Lockern Sie die Einstellmutter und vergrößern Sie den Abstand zwischen den Klauen ausreichend, sodass die Zwinge über dem Trägerflansch platziert werden kann.
2. Stellen Sie sicher, dass der Mittenabstand zwischen der oberen Zwinge und der unteren Zwinge 700 mm beträgt und dass die Zwingen senkrecht zur Stütze sind.
3. Ziehen Sie die Mutter fest, sobald sich die Zwingen in der korrekten Position auf der Säule befinden, um ein versehentliches Verrutschen der Stahlflanschzwinge zu vermeiden.
4. Verwenden Sie einen Hammer, um die Mutter ausreichend festzumachen.

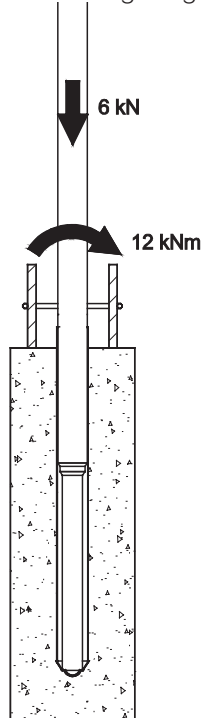

Abbildung 20. Anbringen der Zwingen an der Stütze.

—ANMERKUNG—

Die Mutter und die Gewindestangen müssen sauber und frei von Rost sein.

5. Befestigen Sie die Aufnahme an der unteren Stahlflanschzwinge. Auf der Seite der Aufnahme befindet sich ein Bolzen, der in die Rillen an jeder Öse der Zwinge übergehen muss. Die Rillen in den Ösen sind nicht ausgerichtet. Daher muss die Aufnahme gedreht werden, damit sie durch beide Rillen durchgeht. Detailansicht siehe Abbildung 21.

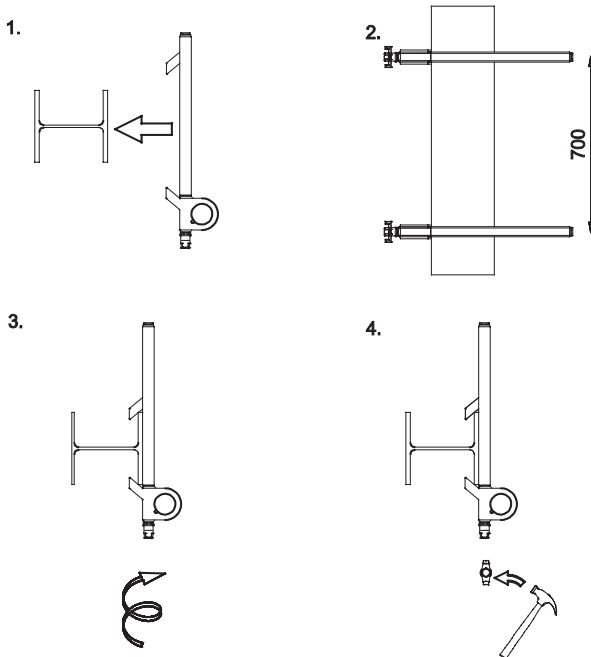

Abbildung 21. Anbringen der Stahlflanschaufnahme

1. Rille
2. Splint

Installation des Stahlflanschzwingensatzes MkII

Das Anbringen der Stahlflanschzwingensatzes MkII wird in Abbildung 22 gezeigt.

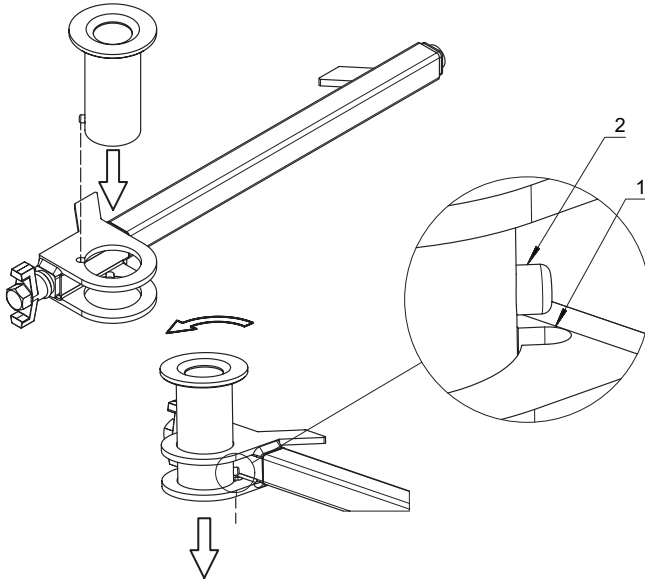
1. Lockern Sie die Einstellmutter und vergrößern Sie den Abstand zwischen den Klauen ausreichend, sodass die Zwinde über dem Trägerflansch platziert werden kann.
2. Stellen Sie sicher, dass der Mittenabstand zwischen der oberen Zwinde und der unteren Zwinde 700 mm beträgt und dass die Zwingen senkrecht zur Stütze sind.
3. Ziehen Sie die Mutter fest, sobald sich die Zwingen in der korrekten Position auf der Säule befinden, um ein versehentliches Verrutschen der Stahlflanschzwinde zu vermeiden.
4. Verwenden Sie einen Hammer, um die Mutter ausreichend festzumachen.



Abbildung 22. Anbringen der Stahlflanchaufnahme.

ANMERKUNG

Die Mutter und die Gewindestangen müssen sauber und frei von Rost sein.

5. Installieren Sie die Aufnahme in der unteren Stahlflanschswinge Mkl an der Stütze. Wenn die Aufnahme in der unteren Stahlflanschswinge Mkl angebracht ist, den Schnellkupplungsbolzen in die Verriegelungsbohrung der Aufnahme einsetzen und sichern. Detailansicht siehe Abbildung 23.

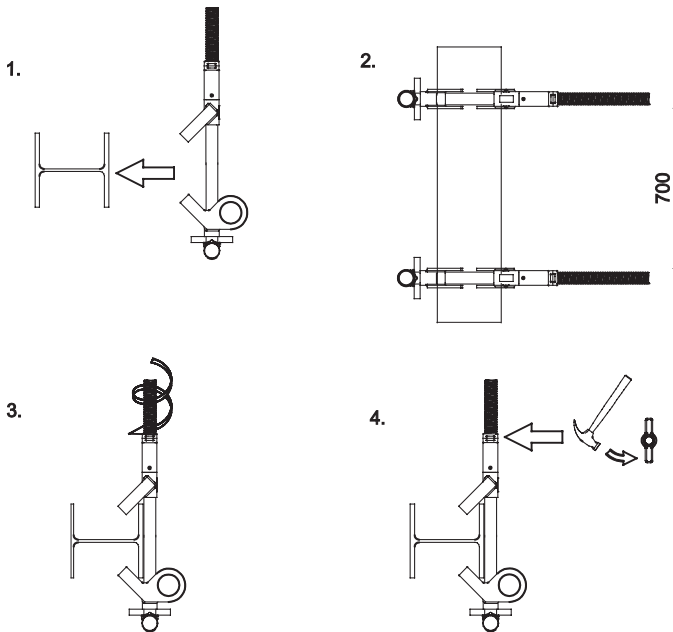

Abbildung 23. Anbringen der Aufnahme der Stahlflanschswinge

1. Stahlflanschswinge Mkl
2. Aufnahme der Stahlflanschswinge
3. Schnellkupplungsbolzen

Belastung der Substanz

Die Substanz, auf der der SkyReach Anker aufgestellt wird, muss die entstehende Belastung tragen können. Die entstehenden maximalen Kräfte, welche in die Bauteilstruktur eingeleitet werden, zeigt Abbildung 24.

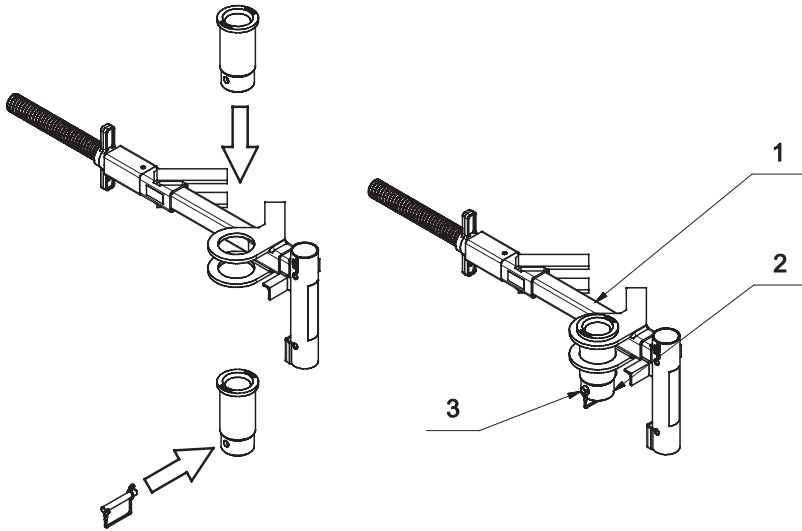

Abbildung 24. Maximale Kräfte, denen die Struktur ausgesetzt ist.

—ANMERKUNG—

Die Qualität der Stütze und die Stabilität bei Belastung müssen beachtet werden. Es müssen sämtliche Kräfte berücksichtigt werden, die Einfluss auf die Gebäudestruktur haben. Bringen Sie die Stahlflanschschwingen nie an einer Stütze an, die der Belastung, die durch den Absturz einer Person mit dem SkyReach Anker entstehen würde, nicht standhalten könnte.

Montage

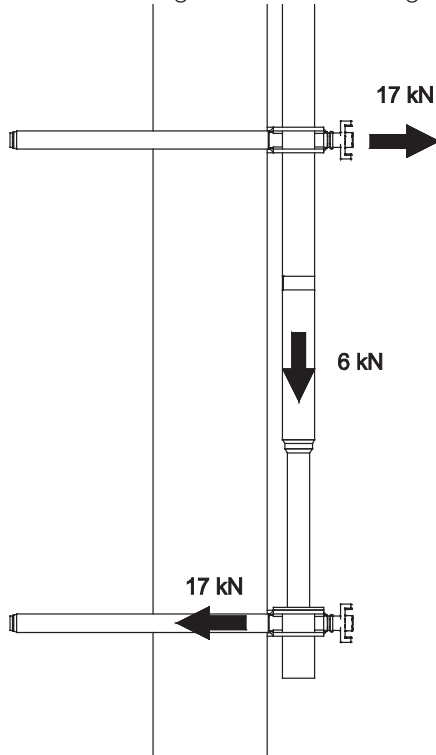
In diesem Dokument werden zwei verschiedene Methoden zum Montieren und Installieren des SkyReach Ankers beschrieben. Entweder per Hand oder mit Hilfe eines Krans. Die Wahl der Methode hängt vom Ergebnis Ihrer Risikoanalyse und von der Baustelle ab.

Installation per Hand

Aufgrund des leichten Gewichts ist für die Installation des SkyReach Ankers nur eine Person erforderlich. Befolgen Sie die nachstehenden Anweisungen, um die Installation sicher und effizient durchzuführen.

Diese Methode kann nur empfohlen werden, wenn der Abstand zwischen jedem installierten SkyReach Anker höchstens 8,5 m beträgt, wenn das Höhensicherungsgerät Falcon (6,2 m) und die Auffangösenverlängerung (0,3 m) verwendet werden.

1. Entfernen Sie den Kunststoffstopfen von der Einbetonierhülse. Tragen Sie den zusammengeklappten SkyReach Anker zu seinem Standort an der Stütze. Verwenden Sie Ihre Schulter, um den Transport zu vereinfachen. Siehe Abbildung 25. Setzen Sie den Anker ab und in die Hülse ein. Stellen Sie sicher, dass der SkyReach Anker vollständig eingesetzt ist.



Abbildung 25. Den SkyReach Anker per Hand bewegen

—ANMERKUNG—

Stellen Sie sicher, dass der SkyReach Anker in der korrekten Länge eingesetzt wird. Beachten Sie dazu das Etikett zur Einsatzkennzeichnung. Der obere Rand der Hülse muss auf den unteren Rand des Etiketts ausgerichtet sein. Genauere Darstellung des Etiketts siehe Abbildung 26.

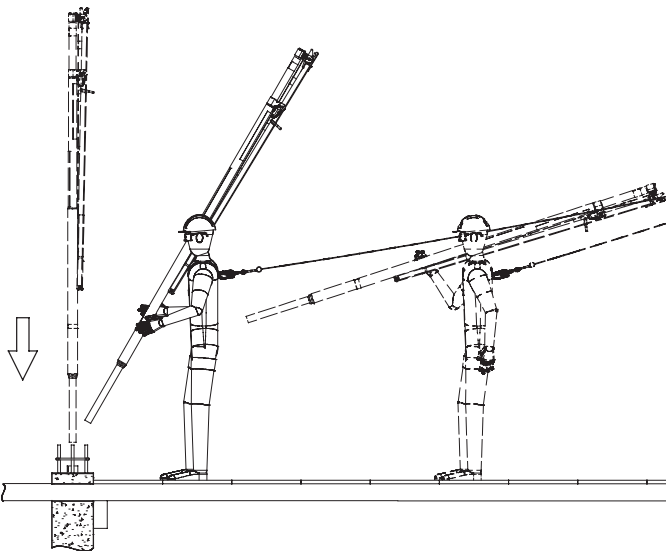

Abbildung 26. Nahaufnahme des Etiketts zur Einsatzkennzeichnung

2. Lösen Sie den Sicherungsbolzen, der den Ausleger und die Stütze hält, an der unteren Öse des Mastes. Lösen Sie den Ausleger und die Stütze des SkyReach Ankers und fahren Sie fort gemäß Abbildung 27.

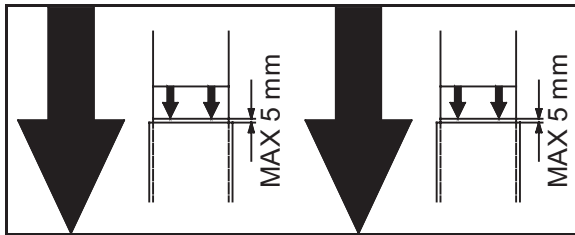

Abbildung 27. Aufklappen des SkyReach Ankers

3. Fahren Sie fort, indem Sie entweder: (1) den SkyReach Anker vollständig aufbauen, indem Sie den Stützhaken in die unteren Ösen am Masten einhaken, gemäß Abbildung 28, und sichern Sie die Stütze mit dem Sicherungsbolzen gemäß Abbildung. Befestigen Sie dann das Höhensicherungsgerät an der Verankerung. Stellen Sie sicher, dass es korrekt befestigt ist. **Oder** (2) fahren Sie fort, indem Sie die Position von Ausleger und Stütze gemäß Abbildung 29 ausrichten und das Höhensicherungsgerät an der jetzt niedrigeren Verankerung befestigen, bevor Sie die Stütze am Masten befestigen.

—ANMERKUNG—

Gehen Sie bei der Installation stets sorgfältig vor. Berühren Sie keine schwenk- oder klappbaren Teile, um Verletzungen zu vermeiden. Halten Sie die Stütze des SkyReach Ankers beim Aufklappen gut fest, um zu verhindern, dass der Kopf oder andere Teile des Körpers berührt oder verletzt werden.

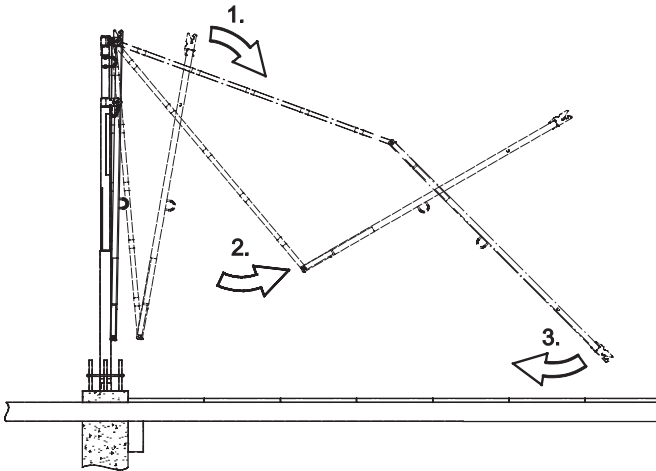

Abbildung 28. Montage des SkyReach Ankers und Anbringen eines Höhensicherungsgeräts Falcon (6,2 m)



Abbildung 29. Anbringen eines Höhenicherungsgeräts Falcon (6,2 m) in geringerer Höhe.

4. Stellen Sie sicher, dass die Schritte im Kapitel *Wartung* befolgt und durchgeführt werden. Der SkyReach Anker kann jetzt verwendet werden!

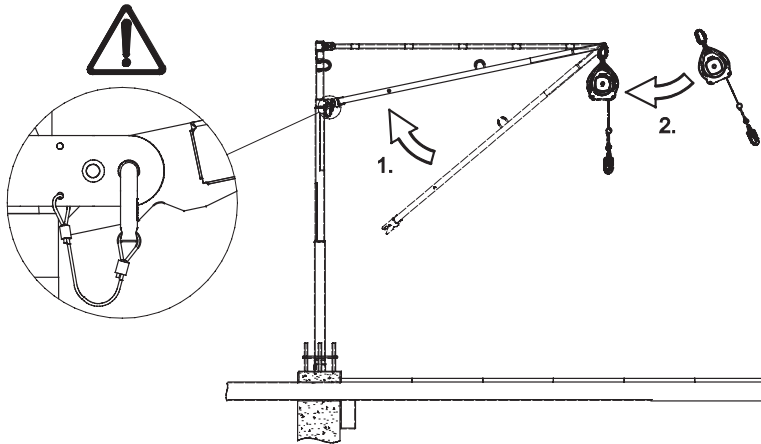
—ANMERKUNG—

Stellen Sie sicher, dass der Sicherungsbolzen ordnungsgemäß angebracht ist, der Verschluss nach unten zeigt und mit dem Draht gesichert ist. Als Ersatz sind ausschließlich Sicherungsbolzen von Combisafe zu verwenden.

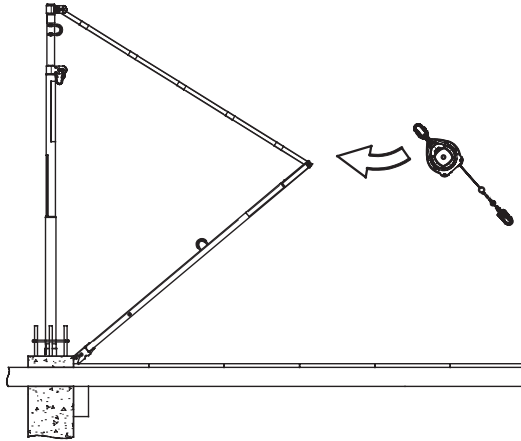
Der SkyReach Anker sollte nach der Installation frei rotieren können. Stellen Sie sicher, dass die Rotation nicht behindert wird.

Installation mit einem Kran

Bei dieser Methode wird der SkyReach Anker am Boden aufgeklappt und montiert und dann mit einem Kran angehoben. Befolgen Sie dazu die nachstehenden Anweisungen.

Diese Methode wird nur empfohlen, wenn der Abstand zwischen jedem installierten SkyReach Anker 8,5-11 m beträgt, wenn das 6,2 m lange Höhenicherungsgerät Falcon verwendet wird.

1. Stellen Sie den zusammengeklappten SkyReach Anker in vier einfachen Schritten auf. Siehe Abbildung 30.
 1. Legen Sie den zusammengeklappten SkyReach Anker auf den Boden und entfernen Sie den Sicherungsbolzen, um Ausleger und Stütze zu lösen.
 2. Bringen Sie den Ausleger in Position.
 3. Bewegen Sie die Diagonalstrebe des SkyReach Ankers und stellen Sie sicher, dass der Bügel des Stützhakens (Detail B) in die unteren Ösen (Detail A) passt.
 4. Sichern Sie die in Schritt 3 beschriebene Position mit dem angebrachten Sicherungsbolzen, wie in Ansicht C gezeigt.



Abbildung 30. Aufbau des SkyReach Ankers am Boden

—ANMERKUNG—

Stellen Sie sicher, dass der Sicherungsbolzen ordnungsgemäß angebracht ist, der Verschluss nach unten zeigt und mit dem Draht gesichert ist. Als Ersatz sind ausschließlich Sicherungsbolzen von Combisafe zu verwenden.

- Im nächsten Schritt wird das Höhensicherungsgerät befestigt. Stellen Sie sicher, dass die Komponente korrekt am SkyReach Anker befestigt und gesichert ist. Abbildung 31 zeigt, wie das Höhensicherungsgerät Falcon (6,2 m) am Ankerpunkt befestigt ist.

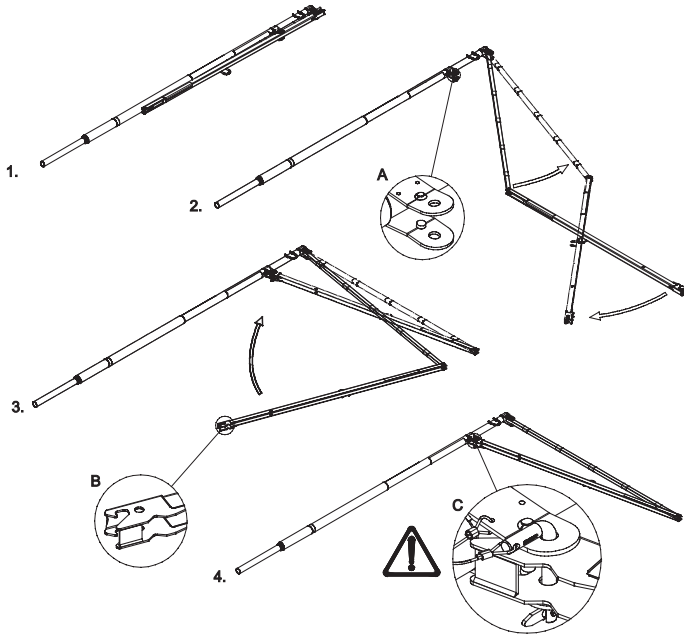

Abbildung 31. Anbringen eines Höhensicherungsgeräts Falcon (6,2 m)

—ANMERKUNG—

Der SkyReach Anker ist mit zwei Kranschlaufen ausgestattet, die verwendet werden, um den SkyReach Anker mit dem Kran zu heben. Verwenden Sie nur die von Combisafe gelieferten Schlaufen. Verwenden Sie die Schlaufen nur für die in dieser Bedienungsanleitung beschriebenen Zwecke. Weitere Informationen erhalten Sie in der Bedienungsanleitung für die Kranschlaufe.

- Stellen Sie sicher, dass die Kranschlaufen korrekt an den Hebeösen an der Strebe und am Mast befestigt sind. Es müssen beide Schlaufen verwendet werden, indem sie jeweils an einer Hebeöse befestigt werden. Haken Sie den Kranhaken in beiden Schlaufen ein und heben Sie den SkyReach Anker hoch. Entfernen Sie den Kunststoffstopfen von der Einbetonierhülse und senken Sie den SkyReach Anker dann in die Hülse hinab. Siehe Abbildung 32. Falls erforderlich, kann der SkyReach Teleskophaken verwendet werden, um den SkyReach Anker in die richtige Position zu bringen. Verhaken Sie dazu den Haken am Masten und lenken Sie den Anker in Position.

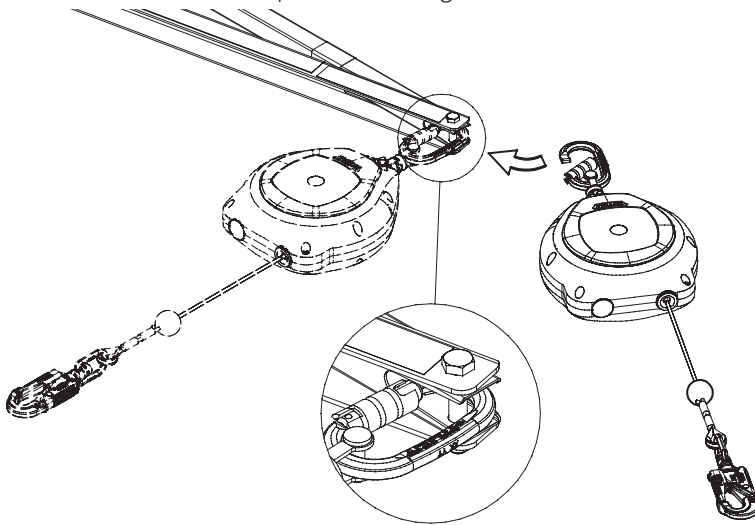
—ANMERKUNG—

Überprüfen Sie, ob die Einbetonierhülse leer und sauber ist (kein Bauschutt, Beton, Eis), bevor Sie den SkyReach Anker aufstellen. Stellen Sie sicher, dass der SkyReach Anker in der korrekten Länge eingesetzt wird. Beachten Sie dazu das Etikett zur Einsatzkennzeichnung. Der obere Rand der Hülse muss auf den unteren Rand des Etiketts ausgerichtet sein. Siehe Abbildung 33.



Abbildung 32. Platzieren des SkyReach Ankers



Abbildung 33. Nahaufnahme des Etiketts zur Einsatzkennzeichnung

4. Stellen Sie sicher, dass sämtliche Schritte der Sicherheitsprüfung befolgt und durchgeführt werden. Der SkyReach Anker kann jetzt verwendet werden!

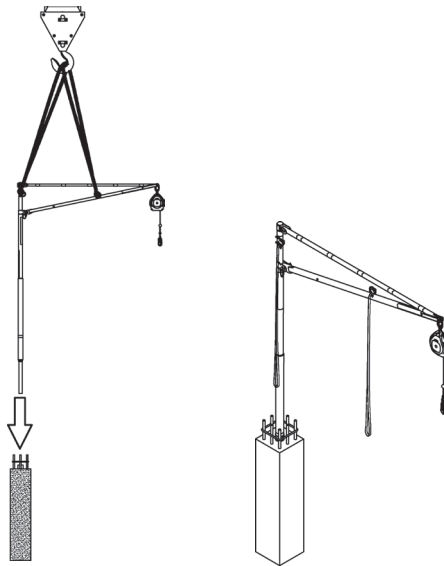
Abbau

Zur Demontage werden die Arbeitsschritte der Montage in umgekehrter Reihenfolge ausgeführt. Wenn der SkyReach per Kran aus seiner Position gehoben wird, dann prüfen Sie, dass dabei kein Teil verbogen oder beschädigt wird.

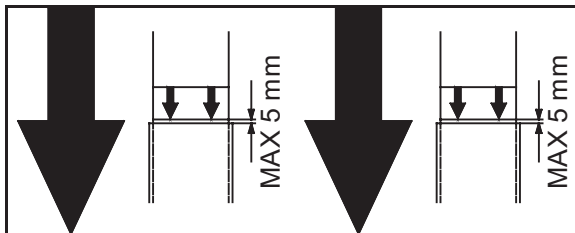
Arbeitsvorgang

Um sicherzustellen, dass der SkyReach Anker korrekt funktioniert, ist die vorgeschlagene Aufbaumethode kontrolliert und diszipliniert durchzuführen. Wird die Arbeitsmethode nicht durchgeführt, kann dies zu einer Verletzung oder sogar einen Todesfall durch Absturz führen. Führen Sie stets eine Risikoanalyse durch und ergreifen Sie im Voraus die notwendigen Maßnahmen. Es wird stets empfohlen, Seitenschutz in Verbindung mit dem SkyReach Anker zu verwenden, wenn er für Schalungsarbeiten genutzt wird.

Wird der SkyReach ohne Seitenschutz am Gebäude verwendet, beachten Sie, dass es von der maximalen Länge Ihrer PSA abhängt, wie nahe an der Gebäudekante der SkyReach eingesetzt werden kann, ohne dass es zu einem gefährlichen Pendelsturz kommt. Veranschaulichung siehe Abbildung 34 unten.



Abbildung 34. Abstand vom SkyReach bis zur Gebäudekante

Verringert sich Z, muss X erhöht werden. Dabei ist stets das folgende Verhältnis einzuhalten:

$$Z - Y \geq (A+C)$$

Die Werte für A und C finden Sie in Abbildung 2 und der Erklärung zu "Absturzfreiraum".

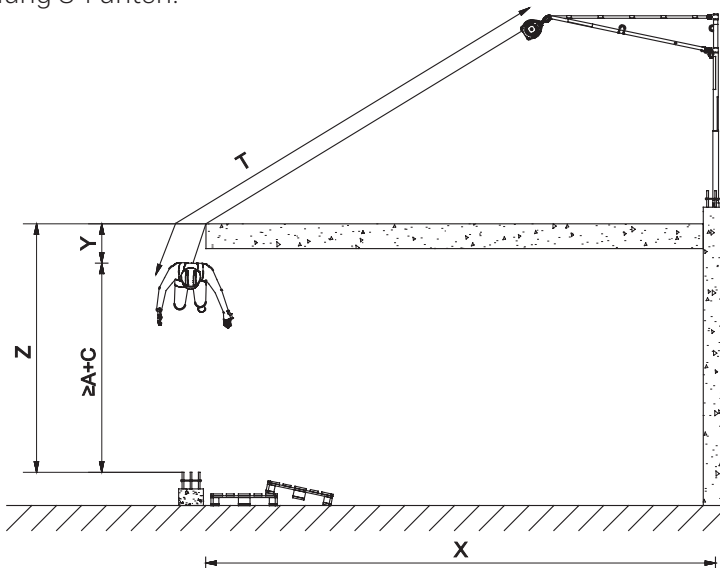
Wenn Sie einen Seitenschutz verwenden, ist der obige Hinweis nicht zu berücksichtigen und der SkyReach kann so nahe an der Kante eingesetzt werden wie erforderlich. Die Bilder in der folgenden Installationsbeschreibung beziehen sich auf das Verfahren mit Seitenschutz.

Jeder Nutzer, der diese Arbeit durchführt, sollte folgende Sicherheitsausrüstung tragen:

- geeignetes Schuhwerk,
- reflektierende Weste und Helm mit Kinnriemen,
- Ganzkörper-Sicherheitsgurt
- Auffangösenverlängerung, 0,3 m lang, zur Verlängerung der Rückenösen am Auffanggurt.

1. Planen Sie den Bereich stets im Voraus und stellen Sie sicher, dass für den ersten SkyReach der geeignetste Platz gewählt wird. Es ist äußerst wichtig, dass der geschützte Bereich fortlaufend abgedeckt wird, angefangen beim SkyReach Anker in der Prioritätenfolge wie in Abbildung 35 gezeigt.
2. Der Bereich von 2 m um den SkyReach Anker und die Stütze herum muss zuerst abgedeckt werden und dann mit angrenzenden Bereichen verbunden werden, damit circa 2 m vor den SkyReach Ankern eine Vorderkante entsteht.

ANMERKUNG

Die Arbeitsmethode ist so anzupassen, dass alle Löcher, durch die man fallen kann, abgedeckt werden und nicht ungeschützt bleiben.



Abbildung 35. Abdeckprozess.

3. Wenn alle mit dem SkyReach Anker zugänglichen Bereiche abgedeckt sind, muss die Verbindung gewechselt und von neuem angefangen werden. Die von den SkyReach Ankern geschützten Bereiche von angrenzenden Stützen überlagern sich, wodurch sich die Arbeiter gegenseitig unterstützen können und eine gemeinsame fortlaufende Vorderkante entsteht.
4. Verbinden Sie sich mit einem angrenzenden SkyReach Anker und fahren Sie fort, indem Sie die mit diesem Anker erreichbaren Bereiche abdecken. Siehe Abbildung 36. Wiederholen Sie den Vorgang mit den Ankern in den übrigen Stützen, die benötigt werden, um die gesamte Fläche abzudecken.

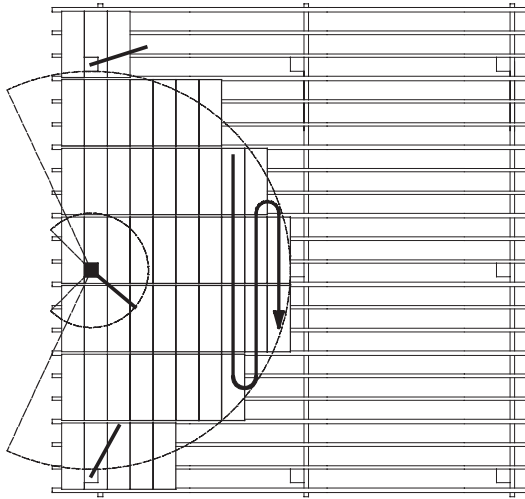

Abbildung 36. Abdeckprozess nach Wechsel der Verankerung.

—ANMERKUNG—

Die Vorderkante aller Abdeckabschnitte muss kontinuierlich über die gesamte Breite des kreisförmigen Arbeitsbereichs verteilt werden. Kein Abdeckabschnitt darf zu stark über den daneben befindlichen Abdeckabschnitt überstehen. Dadurch wird verhindert, dass das Pendel in Richtung des SkyReach Ankers fällt, wo der vertikale Fallabstand deutlich höher wird.

Ein Beispiel für eine **falsche Schalungsinstallation** wird in Abbildung 37 gezeigt.

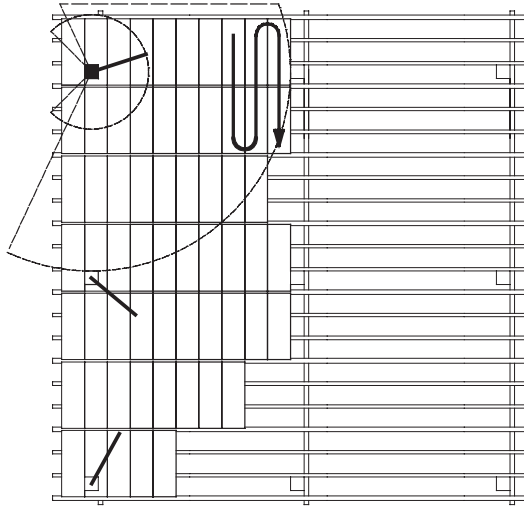

Abbildung 37. Falsche Schalungsinstallation, nicht erlaubt

Wechsel des Ankerpunkts

Der SkyReach Anker ermöglicht dem Nutzer, den Anker zu wechseln, bevor er sich selbst vom ersten Anker löst. Dadurch ist die Sicherheit stets gewährleistet. Siehe Abbildung 38. Die Verwendung der 0,3 m langen zusätzlichen Auffangösenverlängerung, welche am Ganzkörper-Sicherheitsgurt angebracht ist, ermöglicht ein schnelles und unkompliziertes Anbringen eines Karabinerhakens oder ein schnelles Lösen, wenn eine gefährliche Situation eintritt.

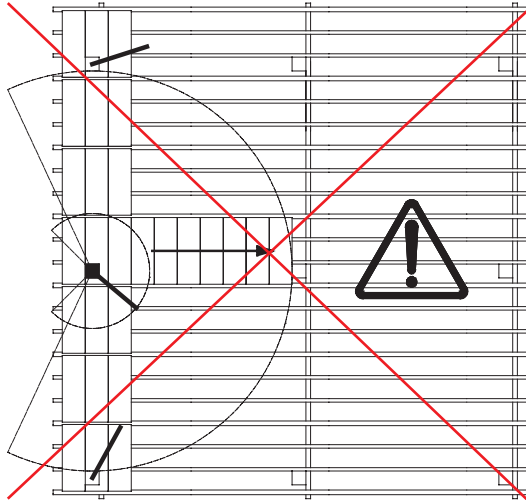

Abbildung 38. Wechsel der Verankerungen zwischen angrenzenden SkyReach Ankern

Verwenden Sie den SkyReach Teleskophaken, um den nächsten SkyReach Anker zu erreichen, wenn dies per Hand nicht möglich ist.

—ANMERKUNG—

Der Teleskophaken darf nicht an den SkyReach gehängt werden, wenn er nicht im Einsatz ist. Dies könnte zu Verletzungen oder einer Beeinträchtigung des SkyReach Ankers führen.

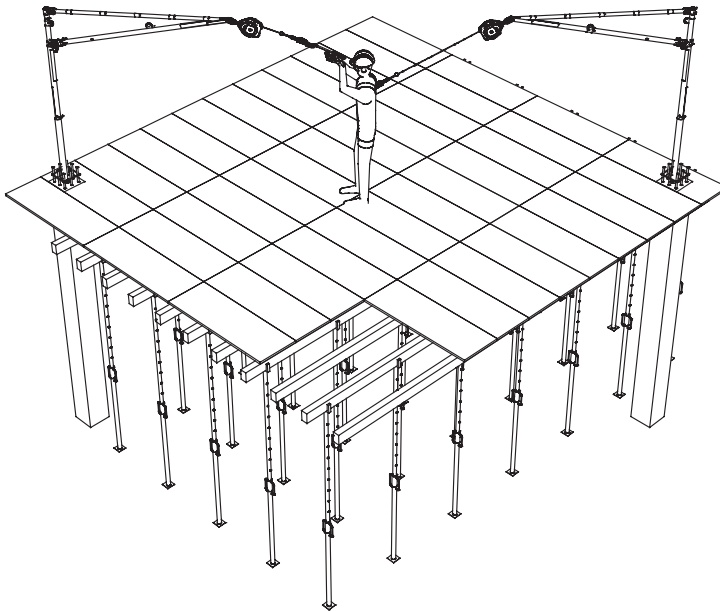
Wartung

Sicherheitsprüfung vor jedem Einsatz

Das System ist vor jedem Gebrauch zu überprüfen. Falls einer der unten aufgeführten Punkte nicht erfüllt wird, sind vor Gebrauch des Produkts sämtliche Probleme zu beheben.

Die Überprüfung umfasst die folgenden Schritte:

SkyReach Anker:

- Sicherstellen, dass keine Bohrlöcher gebohrt wurden.
- Sicherstellen, dass die Festigkeit des Produkts nicht durch Korrosion bedroht ist.
- Sicherstellen, dass kein Teil des Produkts einen Schweißschaden oder eine Verbiegung aufweist.
- Sicherstellen, dass weder die Hebeöse noch die Schweißnähte an der Hebeöse beschädigt sind.
- Sicherstellen, dass alle Schrauben festgezogen sind.
- Sicherstellen, dass der Sicherungsbolzen mit dem an der unteren Öse am Mast angebrachten Draht verbunden und nicht beschädigt oder verformt ist.
- Sicherstellen, dass die Produktkennzeichnung lesbar ist.
- Sicherstellen, dass der Haken am Ende der Stütze nicht beschädigt ist und dass er bei der Montage einfach in die unteren Ösen am Mast eingehakt werden kann.
- Sicherstellen, dass das Höhensicherungsgerät oder Seil vollständig mit der Verankerung verbunden ist.
- Sicherstellen, dass der SkyReach Anker vollständig in die Befestigung eingesetzt ist und frei rotieren kann.
- Sicherstellen, dass die Kranschlaufen nicht beschädigt sind.

Einbetonierhülse:

- Sicherstellen, dass keine Bohrlöcher gebohrt wurden.
- Sicherstellen, dass die Festigkeit des Produkts nicht durch Korrosion bedroht ist.
- Sicherstellen, dass kein Teil des Produkts einen Schweißschaden oder eine Verbiegung aufweist.
- Sicherstellen, dass der SkyReach Anker korrekt eingesetzt und frei rotieren kann.
- Sicherstellen, dass die Einbetonierhülse im korrekten Maß von der Oberfläche der Betonstütze absteht.

Stahlflanschzwinge:

- Sicherstellen, dass keine Bohrlöcher gebohrt wurden.
- Sicherstellen, dass die Festigkeit des Produkts nicht durch Korrosion bedroht ist.
- Sicherstellen, dass kein Teil des Produkts einen Schweißschaden oder eine Verbiegung aufweist.
- Sicherstellen, dass die Stellmutter sich korrekt drehen lässt und die Klaue sich bewegt.
- Sicherstellen, dass die Aufnahme korrekt in der unteren Zwingen befestigt ist.
- Sicherstellen, dass der Abstand zwischen der oberen und unteren Zwingen korrekt ist.
- Sicherstellen, dass die Zwingen senkrecht zur Stütze sind.
- Sicherstellen, dass der SkyReach Anker korrekt eingesetzt und frei rotieren kann.

PSA

- Bitte beachten Sie bezüglich Sicherheit und Überprüfung die Empfehlungen des Herstellers.

Falls einer der oben aufgeführten Punkte nicht erfüllt wird, sind vor Gebrauch des Produkts sämtliche Probleme zu beheben.

Reinigung

Reinigen Sie die Außenseiten der Teile regelmäßig. Wischen Sie alle Teile mit einem feuchten Lappen ab, um Schmierfett oder Schmutz zu entfernen. Verwenden Sie bei Bedarf ein mildes Reinigungsmittel und wischen Sie die Teile mit einem Tuch trocken.

Verwenden Sie kein Reinigungsmittel, das sich auf die Festigkeit der Teile auswirken könnte

Lagerung

Lagern Sie Combisafe-Produkte an einem trockenen und belüfteten, vor Einflüssen durch Witterung und korrosive Stoffe geschützten Ort.

Recycling

Ausgemusterte SkyReach Anker und Stahlflanschzwingen können als Stahl recycelt werden.

Kranschlaufen und Plastikstöpsel können gemäß der Materialspezifikation auf den Artikeln recycelt werden.

EN/ Notified body having carried out the EU test of type: /BG/ Нотифициран орган, който провежда ЕС изпитване на тип: /CS/ Oznámený orgán, který provedl EU test typu: /DA/ Godkendt organisme, der har udført EU-typeprøvnningen: /DE/ Zugelassene Stelle, welche die EU-Typprüfung durchgeföhrt hat: /EL/ Κοινοποιημένος οργανισμός ο οποίος διενήργησε τη δοκιμή τύπου ΕΕ: /ES/ Organismo notificado que ha realizado el examen UE de tipo: /ET/ Teavitatud asutus, mis tegi EL-tüübikatsed: /FI/ Ilmoitettu järjestö, joka on suorittanut EU-tyyppitarkastuksen: /FR/ Organisme notifié ayant réalisé l'examen UE de Type: /HR/ Nadležno tijelo, koje je izvršilo EU tipsko testiranje: /HU/ A típus EU teszjtét elvégző kijelölt szervezet: /IT/ Organismo notificato che ha effettuato il controllo UE del Tipo: /LT/ Informuota institucija, atlikusi ES tipo testą: /LV/ Pilnvarotā iestāde, kas veikusi tipa ES pārbaudi: /NL/ Erkend organisme dat het EU type-onderzoek uitvoerde: /NO/ Notifisert organ som har utført EU-typeundersøkelse: /PL/ Jednostka notyfikowana zrealizowała badanie UE typu: /PT/ Organismo notificado tendo realizado o exame de tipo UE /RO/ Organismul notificat care a efectuat testarea UE de tip: /RU/ Уполномоченный орган, выполняющий испытание ЕС типа: /SK/ Notifikovaný orgán, ktorý vykonal skúšku typu EÚ: /SV/ Officiellt provningsorgan som utfört EU-kontrollen av Typ: /TR/ AB tip testini yürütmüş olan onaylı kuruluş:

EN/ Notified body involved in the monitoring of production (module C2): /BG/ Нотифициран орган, включен в мониторинга на производството (модул C2): /CS/ Oznámený orgán zapojený do sledování výroby (modul C2): /DA/ Bemyndiget organ involveret i overvågning af produktion (modul C2): /DE/ Benannte Stelle, die an der Überwachung der Produktion beteiligt ist (Modul C2): /EL/ Κοινοποιημένος οργανισμός που συμμετέχει στην παρακολούθηση της παραγωγής (ενότητα Δ (C2)) /ES/ Organismo notificado involucrado en el monitoreo de producción (módulo C2): /ET/ Tootmist jälgiv teavitatud asutus (modul C2): /FI/ Ilmoitettu taho, joka mukana laitteen valmistuksen valvonnassa (moduuli C2): /FR/ Organisme notifié intervenant dans le suivi de production (module C2): /HR/ Nadležno tijelo uključeno u nadzor proizvodnje (modul C2): /HU/ A termelés felügyelését biztosító szerv (C2 modul): /IT/ Organismo notificato coinvolto nel monitoraggio della produzione (modulo C2) /LT/ Notifikuotoji įstaiga, atliekanti gamybos stebėjimą (C2 modulis): /LV/ Pilnvarotā iestāde, kas iesaistīta ražošanas pārraudzībā (modulis C2): /NL/ Erkend organisme dat betrokken is bij het toezicht op de productie (module C2): /NO/ Notifisert organ involvert i overvåkning av produksjon (modul C2): /PL/ Jednostka notyfikowana zaangażowana w monitorowanie produkcji (modul C2): /PT/ Organismo notificado incluído para a monitorização da produção (módulo C2): /RO/ Organismul notificat responsabil cu monitorizarea producției (modulul C2): /RU/ Уполномоченный орган, занимающийся мониторингом производства (модуль C2): /SK/ Notifikovaný orgán zapojený do monitorovania výroby (modul C2): /SL/ Obveščeni organ, ki je vključen v nadzorovanje izdelovanja (modul C2): /SV/ Officiellt provningsorgan ansvarigt för produktionsövervakning och inspektion: /TR/ Üretim izleminde görev alan onaylı kuruluş (Modül C2)

/EN/ Honeywell Fall Protection hereby declares that this product is in compliance with the essential requirements and other relevant provisions of Regulation EU 2016/425 and all other EU directive requirements. The complete declaration of conformity can be found at: **/BG/** С настоящото Honeywell Fall Protection декларира, че този продукт съответства на основните изисквания и останалите съответни разпоредби на Регламент 2016/425 на ЕС и на всички останали изисквания на директивите на ЕС. Цялата декларация за съответствие е достъпна на: **/CS/** Honeywell Fall Protection tímto prohlašuje, že tento výrobek splňuje základní požadavky a další relevantní ustanovení Nařízení EU 2016/425 a všechny ostatní požadavky směrníc EU. Úplně prohlášení o shodě lze nalézt na: **/DA/** Honeywell Fall Protection erklærer hermed, at dette produkt stemmer overens med de væsentlige krav og andre relevante bestemmelser i Forordning EU 2016/425 og alle andre krav i EU-direktiver. Den fulde overensstemmelseserklæring kan findes på: **/DE/** Die Honeywell Fall Protection erklärt hiermit, dass dieses Produkt die wesentlichen Anforderungen und andere relevante Bestimmungen der Verordnung EU 2016/425 und weitere EU-Richtlinien erfüllt. Die vollständige Konformitätserklärung ist einsehbar unter: **/EL/** Honeywell Fall Protection δηλώνει ότι το προϊόν αυτό συμμορφώνεται με τις βασικές απαιτήσεις και τις λοιπές σχετικές διατάξεις του ΚΑΝΟΝΙΣΜΟΣ ΕΕ 2016/425 και με όλες τις άλλες απαιτήσεις της Οδηγίας της ΕΕ. Η πλήρης δήλωση συμμόρφωσης βρίσκεται στον ιστότοπο: **/ES/** Por la presente, Honeywell Fall Protection declara que este producto cumple con los requisitos esenciales y con otras cláusulas relevantes de la Reglamento EU 2016/425 y con todos los demás requisitos de directivas de la UE. La declaración de conformidad completa se puede encontrar en: **/ET/** Käesolevaga deklareerib Honeywell Fall Protection, et see toode vastab ELi määruse EL 2016/425 ja kõikide muude ELi direktiivide põhinõuetele ja muudele asjakohastele nõuetele. Täieliku vastavusdeklaratsiooni võite leida saidilt: **/FI/** Honeywell Fall Protection vakuuttaa täten, että tämä tuote täyttää Asetus EU 2016/425 sekä muiden EU-direktiivien olennaiset vaatimukset. Täydellinen vaatimustenmukaisuusvakuutus on osoitteessa: **/FR/** Honeywell Fall Protection déclare que ce produit est conforme aux critères essentiels et autres dispositions du Règlement UE 2016/425 et des autres directives européennes applicables. L'attestation complète de conformité est disponible à l'adresse: **/HR/** Honeywell Fall Protection izjavlja da proizvod ispunjava zahtjeve i druge odgovarajuće odredbe Uredba EU 2016/425 i ostalih EU-Direktiva. Potpunu izjavu o suglasnosti potražite na: **/HU/** A Honeywell Fall Protection nyilatkozta, hogy a termék megfelel az érvényes követelményeknek és a 216/425 sz. EU Rendelet előírásainak és a többi EU-s irányelvnek előírásainak. A teljes megfeleléségi nyilatkozatot megtekintheti a weboldalon. **/IT/** Honeywell Fall Protection dichiara che il presente prodotto è conforme ai requisiti essenziali e ad altre disposizioni applicabili dal Regolamento UE 2016/425 e di tutte le altre direttive UE. La dichiarazione di conformità completa è disponibile all'indirizzo: **/LT/** Šiuo dokumentu „Honeywell Fall Protection“ pareiškia, kad šis produktas atitinka 2016/425 ES reglamentais ir kitų ES direktyvų atitiknamus esminius reikalavimus ir kitas susijusias nuostatas. Visą atitikties deklaraciją galite rasti: adresu **/LV/** Uzņēmums Honeywell Fall Protection ar šo paziņo, ka šis produkts atbilst Regulas (ES) 2016/425 pamatprasībām un saistītajiem noteikumiem, kā arī visu citu ES direktīvu prasībām. Pilna atbilstības deklarācija ir pieejama vietnē: **/NL/** Honeywell Fall Protection verklaart hierbij dat dit product voldoet aan de essentiële vereisten en andere relevante bepalingen van Verordening EU 2016/425 en alle andere vereisten van de EU-Reglementering. De volledige conformiteitsverklaring kunt u vinden op: **/NO/** Honeywell Fall Protection erklærer herved at dette produktet er i samsvar med grunnleggende og andre relevante krav i henhold til forordning EU 2016/425 og alle andre krav i EU-direktiver. Den fullstendige overholdelseserklæringen finner du på: **/PL/** Firma Honeywell Fall Protection niniejszym deklaruje, że ten produkt jest zgodny z podstawowymi wymaganiami i zaleceniami określonymi w rozporządzeniu EU 2016/425 oraz innych dyrektywach UE. Pełna treść Deklaracji zgodności jest dostępna w witrynie: **/PT/** Honeywell Fall Protection declara pelo presente que este produto está de acordo com os requisitos essenciais, bem como outras disposições relevantes, da Regulamento EU 2016/425 e todos os outros requisitos de diretivas da União Europeia. O texto completo da Declaração de Conformidade encontra-se em: **/RO/** Honeywell Fall Protection declară prin prezentul că acest produs respectă cerințele esențiale și ale prevederilor relevante ale Regulamentului UE 2016/425 și ale tuturor celorlalte cerințe ale directivelor UE. Declarația completă de conformitate poate fi găsită la: **/RU/** Корпорация Honeywell Fall Protection настоящим заявляет, что данный продукт соответствует основным требованиям и другим соответствующим положениям регламента EU 2016/425 и прочим требованиям директивы ЕС. Полную декларацию соответствия можно найти здесь: **/SK/** Spoločnosť Honeywell Fall Protection týmto vyhlasuje, že tento výrobok je v súlade so základnými požiadavkami a ďalšími príslušnými ustanoveniami nariadenia EÚ 2016/425 a všetkými ostatnými požiadavkami smernice EÚ. Úplné vyhlásenie o zhode možno nájsť na adrese: **/SL/** Honeywell Fall Protection s temi izjavlja, da je ta izdelek skladen s ključnimi zahtevami in drugimi relevantnimi določili Uredbe EU 2016/425 in vsemi drugimi zahtevami direktive EU. Celotno izjavo o skladnosti lahko najdete na: **/SV/** Härmed förklarar Honeywell Fall Protection att denna produkt i alla väsentliga avseenden uppfyller de krav och föreskrifter som uppställts enligt Förordning EU 2016/425 och andra EG-direktiv. En komplett försäkran om överensstämmelse finns på: **/TR/** Honeywell Düşme Önlleyici Tertibat işbu belgede bu ürünün AB Yönetmeliği 2016/425'in temel gerekliliklerine ve diğer ilgili hükümlerine ve diğer tüm AB yönetgisi gerekliliklerine uygun olduğunu beyan eder. Tam uygunluk beyanı adresinde mevcuttur.

<https://doc.honeywellsafety.com>

Honeywell

COMBISAFE®

COMBISAFE International Ltd
Safety Centre, Cheaney Drive, Grange Park
Northampton, UK-NN4 5FB

Tel.: +44 (0)160 4 660600, Fax: +44 (0)160 4 662960
info@combisafe.com, www.combisafe.com